

Вестник Самарского государственного экономического университета. 2022. № 9 (215). С. 37–46.
Vestnik of Samara State University of Economics. 2022. No. 9 (215). Pp. 37–46.

Научная статья

УДК 339.977

doi:10.46554/1993-0453-2022-9-215-37-46

Выявление механизмов купирования рисков в рамках развития российских веток Нового шелкового пути

Виктория Валерьевна Кожухова

Самарский государственный экономический университет, Самара, Россия,
viktoriaart1995@gmail.com

Аннотация. Актуальность темы исследования обусловлена новизной проблемы, а также исключительной важностью вопросов мониторинга угроз региональной экономической безопасности в контексте развития национальной экономики и укрепления мирохозяйственных связей в рамках участия России в инициативе Нового шелкового пути. Проблема обеспечения региональной экономической безопасности становится еще более значимой в условиях влияния пандемии, антироссийских санкций, а также нарастания вероятности военных конфликтов. Однако, несмотря на всю важность вопросов обеспечения экономической безопасности, методика количественной оценки нефинансовых рисков региональной экономической безопасности по-прежнему требует разработки. Кроме того, требует дополнительной конкретизации определение сущности понятия «региональная экономическая безопасность». В этой связи цель исследования состоит в разработке системы количественных показателей оценки нефинансовых рисков и угроз экономической безопасности регионов РФ и выявлении перспективных направлений купирования региональных рисков экономической безопасности в условиях развития российских транспортных коридоров Нового шелкового пути. В рамках исследования проведена декомпозиция ключевых рисков и угроз региональной экономической безопасности, предложен комплекс индикаторов, позволяющих провести количественную оценку ESG-рисков экономической безопасности на уровне отдельных территориальных образований.

Ключевые слова: экономическая безопасность региона, угрозы экономической безопасности, Новый шелковый путь, показатели экономической безопасности региона, механизмы купирования рисков, нефинансовые риски, экологические риски, социальные риски, управленческие риски

Основные положения:

- ◆ проведена декомпозиция факторов и угроз региональной экономической безопасности;
- ◆ предложена система показателей оценки ESG-рисков и угроз региональной экономической безопасности;
- ◆ определены основные направления купирования рисков региональной экономической безопасности в контексте развития международного сотрудничества в рамках реализации проекта Нового шелкового пути.

Благодарности: исследование выполнено за счет гранта Российского научного фонда № 22-28-01206, <https://rscf.ru/project/22-28-01206>.

Для цитирования: Кожухова В.В. Выявление механизмов купирования рисков в рамках развития российских веток Нового шелкового пути // Вестник Самарского государственного экономического университета. 2022. № 9 (215). С. 37–46. doi:10.46554/1993-0453-2022-9-215-37-46.

© Кожухова В.В., 2022

Identification of risk mitigation mechanisms within the framework of the development of Russian branches of the New Silk Road

Victoriia V. Kozhukhova

Samara State University of Economics, Samara, Russia, viktoriant1995@gmail.com

Abstract. The relevance of the research topic is due to the novelty of the problem, as well as the exceptional importance of monitoring threats to the regional economic security in the context of the development of the national economy and strengthening global economic ties within the framework of Russia's participation in the New Silk Road initiative. The problem of ensuring the regional economic security becomes even more significant under the influence of the pandemic, anti-Russian sanctions, as well as the increasing likelihood of military conflicts. However, despite the importance of economic security issues, the methodology for quantifying non-financial risks of regional economic security still needs to be developed. In addition, the definition of the essence of the concept of "regional economic security" requires additional specification. In this regard, the purpose of the study is to develop a system of quantitative indicators for assessing non-financial risks and threats to the economic security of the regions of the Russian Federation and to identify promising mechanisms for mitigating regional economic security risks in the context of the development of Russian transport corridors of the New Silk Road. As part of the study, the decomposition of key risks and threats to regional economic security was carried out, a set of indicators was proposed that allow a quantitative assessment of ESG risks of the economic security at the level of individual territorial entities.

Keywords: regional economic security, threats to economic security, the New Silk Road, indicators of regional economic security, risk mitigation mechanisms, non-financial risks, environmental risks, social risks, governance risks

Highlights:

- ◆ decomposition of factors and threats to regional economic security has been carried out;
- ◆ a system of indicators for assessing ESG risks and threats to regional economic security is proposed;
- ◆ the main directions of mitigation of regional economic security risks in the context of the development of international cooperation within the framework of the implementation of the New Silk Road project have been identified.

Acknowledgments: the research was carried out at the expense of the grant of the Russian Science Foundation No. 22-28-01206, <https://rscf.ru/project/22-28-01206>.

For citation: Kozhukhova V.V. Identification of risk mitigation mechanisms within the framework of the development of Russian branches of the New Silk Road // Vestnik of Samara State University of Economics. 2022. No. 9 (215). Pp. 37–46. (In Russ.). doi:10.46554/1993-0453-2022-9-215-37-46.

Введение

В условиях негативного влияния антироссийских санкций, приводящих к смещению дипломатических интересов страны в сторону Азиатско-Тихоокеанского региона, вопросы реализации проектов инициативы «Один пояс – один путь», направленных на углубление региональной экономической интеграции, формирование единой транспортной инфраструктуры, а также развитие торговых связей со странами Европы и Центральной Азии, при-

обретают особую актуальность. В качестве одного из неоспоримых преимуществ участия России в реализации инициативы «Один пояс – один путь» можно назвать преодоление проблемы неравномерности развития регионов за счет привлечения дополнительного капитала в отстающих областях, расположенных вдоль транспортных артерий, а также создание особых экономических зон и зон свободной торговли для стран-участниц. Кроме того, реализация проекта Нового шелкового пути со-

здает возможность обеспечения национальной энергетической безопасности.

Однако, несмотря на очевидные преимущества, участие Российской Федерации в проектах Нового шелкового пути сопряжено с рядом рисков и угроз. В частности, усиливаются риски военных конфликтов, в которые могут быть втянуты другие страны-участницы. Ухудшение отношений России и стран Запада, многовариантность поведения стран на мировой арене, а также высокая роль Китая во всех транспортных коридорах проекта Нового шелкового пути создает угрозу снижения экономического влияния России и параллельного усиления сопряжения других стран-участниц, что негативно отразится как на национальной экономике РФ в целом, так и на экономиках отдельных регионов страны.

Стоит также отметить существенное усиление влияния различных нефинансовых факторов экологической и социальной направленности, в числе которых пандемия, усиление конкурентной борьбы, усиление углеродной нагрузки, угроза истощения природных ресурсов и др., которые сдерживают реализацию проектов Нового шелкового пути.

В этих условиях развитие транспортных артерий и налаживание международной кооперации становятся невозможными без обеспечения региональной экономической безопасности.

Говоря о степени разработанности темы исследования, важно отметить работы Л.И. Абалкина, Р.В. Дронова, С.Н. Митякова, В.В. Акбердиной [1], С. Глазьева [2], А.А. Малюхова [3] и других отечественных исследователей, посвященные изучению теоретических аспектов обеспечения региональной и национальной экономической безопасности. Состав и пороговые значения индикаторов экономической безопасности на мезоуровне раскрыты в исследованиях А.Е. Аванесовой, О.Н. Бугаева, А.В. Безгодова, И.Е. Денежкиной [4], Я.А. Долгановой [5], А.В. Кудрявцева [6] и др.

Однако, несмотря на высокую исследовательскую активность, утверждение о том, что работы в данной области привели к формированию единого теоретического и практического подхода к определению угроз региональ-

ной экономической безопасности и проведению количественной оценки ее уровня, является ошибочным. Большая часть работ посвящена вопросам обеспечения национальной экономической безопасности, мезоуровень требует дополнительного изучения. Кроме того, за рамками исследования остались вопросы влияния реализации проектов Нового шелкового пути на показатели экономической безопасности регионов. Недостаточно разработана методика количественной оценки нефинансовых рисков региональной экономической безопасности.

Таким образом, актуальность темы исследования обусловлена новизной проблемы, а также исключительной важностью вопросов мониторинга угроз региональной экономической безопасности в контексте развития национальной экономики и укрепления мирохозяйственных связей в рамках участия России в инициативе Нового шелкового пути.

Методы

Цель исследования состоит в разработке системы количественных показателей оценки нефинансовых рисков и угроз экономической безопасности регионов РФ в условиях развития российских транспортных коридоров Нового шелкового пути.

Целевая установка определяет круг взаимосвязанных задач, решение которых представляется необходимым:

- ◆ выявить основные нефинансовые риски и угрозы региональной экономической безопасности (далее – РЭБ) в условиях реализации инициатив Нового шелкового пути;
- ◆ провести декомпозицию выявленных угроз РЭБ;
- ◆ предложить систему показателей оценки нефинансовых рисков и угроз РЭБ;
- ◆ определить эффективные направления купирования угроз экономической безопасности на мезоуровне в условиях развития международных перевозок по транспортным коридорам Нового шелкового пути.

Методологический базис исследования представлен общенаучными методами, среди которых анализ, синтез, индукция, обобщение, дедуктивный метод и др.

Результаты

Под региональной экономической безопасностью в рамках исследования понимается такое состояние социально-экономических систем региона, при котором обеспечивается их способность своевременно выявлять, систематизировать и устранять дестабилизирующие внутренние и внешние факторы. Понимание РЭБ как возможности противостоять внутренним и внешним угрозам делает необходимым систематизацию подходов к опре-

делению и классификации существующих рисков и угроз РЭБ регионов, активно включившихся в реализацию проекта Нового шелкового пути. Результаты существующих теоретических разработок позволяют сделать вывод о наличии различных подходов к классификации рисков РЭБ (рис. 1) [6–10].

В связи с усилением роли социальных, экологических и управленческих факторов (ESG-факторов), а также в целях разработки системы показателей количественной оценки не-



Рис. 1. Декомпозиция рисков и угроз РЭБ



Рис. 2. Декомпозиция ESG-рисков и угроз РЭБ

финансовых рисков и угроз РЭБ регионов – участников транспортных коридоров Нового шелкового пути необходимо проведение более детального изучения состава нефинансовых рисков экономической безопасности на мезо-уровне (рис. 2) [8–9].

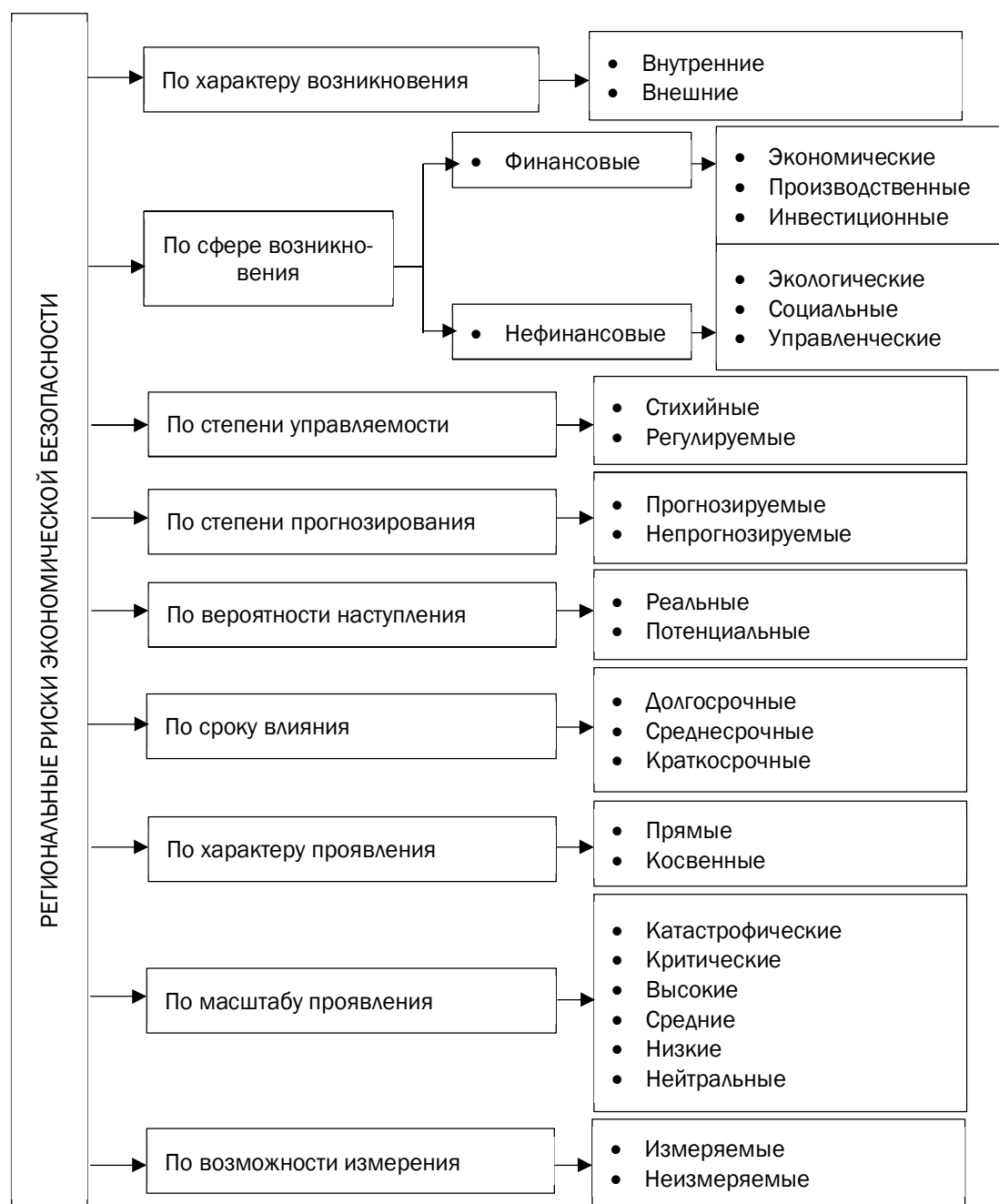
Важно отметить тесную взаимосвязь рисков событий. Сила негативных последствий от наступления того или иного события во многом зависит от вероятности наступления других угроз и рисков, что позволяет говорить о синергетическом характере последствий. Данный факт приводит к выводу о том, что РЭБ формирует базисные условия для обеспечения

экономической безопасности и устойчивости на национальном уровне.

Декомпозиция угроз и рисков РЭБ и их регулярный мониторинг позволяет обеспечить наиболее эффективную реализацию национальных экономических интересов, в том числе и в контексте реализации проектов развития Нового шелкового пути, а также служит базисом для выстраивания методики оценки РЭБ.

На основе предложенной группировки нефинансовых факторов экологической, социальной и управленческой направленности предложен подход к оценке ESG-рисков региональных образований (рис. 3).



Рис. 3. Система показателей для оценки ESG-рисков РЭБ



Рис. 4. Структура модели оценки ESG-рисков РЭБ

Одним из ключевых показателей среди параметров экологического риска следует выделить объем загрязняющих выбросов. Он отражает не только уровень негативного влияния

на окружающую среду, но и уровень технического и технологического развития промышленности региона, степень инновационности отдельных отраслей.

Среди социальных критериев наиболее значимым можно назвать показатель уровня смертности, позволяющий провести оценку степени развития и качества медицины в регионе, условий жизни и пр. В последние 3 года в связи с распространением пандемии представляется необходимым контроль показателя уровня заболеваемости. Кроме того, немаловажной является оценка расходов регионального бюджета на реализацию мер социальной поддержки, обеспечения безопасности, а также мер по преодолению социального неравенства.

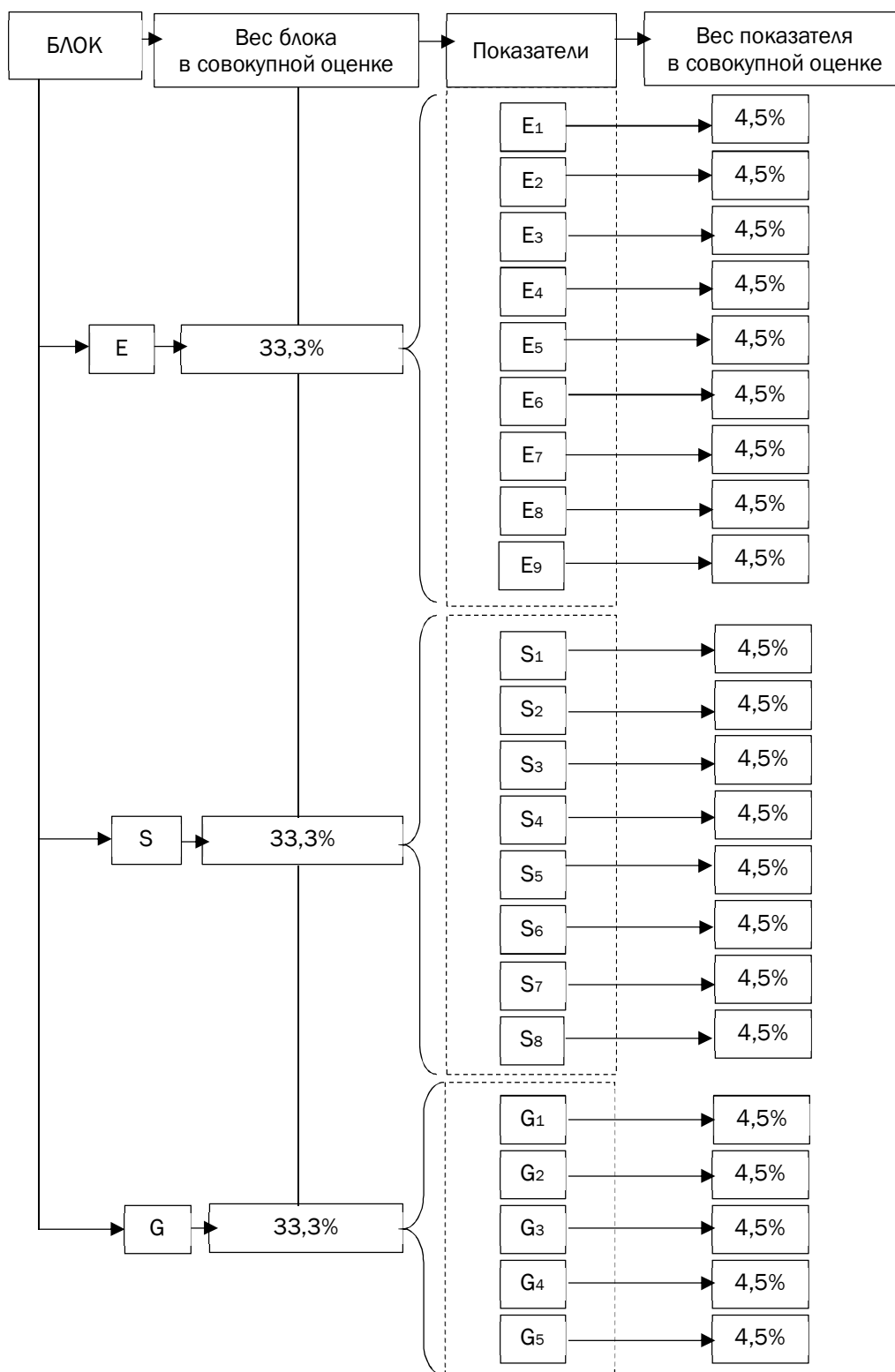
Оценка рисков, связанных с управленческой деятельностью, производится посредством оценки уровня прозрачности региональной власти (наличие/отсутствие сайта администрации региона, публикационная активность, объем раскрываемой информации о результатах развития региона и пр.), уровня инвестиционной привлекательности и т.д.

В качестве интегрального показателя нефинансового риска на мезоуровне возможно применение среднеарифметического значения параметров модели. На рис. 4 представлена структура предлагаемой модели и весовые значения параметров.

Предложенная группировка показателей является универсальной и может быть использована всеми территориальными образованиями. Она позволяет провести всестороннюю оценку степени воздействия основных ESG-рисков РЭБ.

Обсуждение

Таким образом, оценка нефинансовых рисков играет важную роль в обеспечении РЭБ. Предложенная система количественных критериев ESG-рисков РЭБ представляет собой действенный механизм, позволяющий своевременно выявлять и минимизировать возможные негативные последствия рискованных ситуаций.

В целях укрепления экономической безопасности регионов, участвующих в реализации проектов Нового шелкового пути, видится необходимым проведение регулярного мониторинга нефинансовых рисков на основе предложенной системы критериев. Кроме того, особую важность имеет увеличение детализа-

ции статистических данных, размещаемых властями региональных образований в открытых источниках, в том числе на их официальных сайтах. Представление дополнительной статистики относительно экологической, социальной результативности региона позволит повысить прозрачность данных и станет одним из факторов повышения доверия к региональной власти со стороны населения, а также потенциальных инвесторов.

С началом пандемии возросла роль социальных рисков, связанных с ростом заболеваемости и смертности. Влияние антироссийских санкций актуализирует угрозу нарастания военных конфликтов, вследствие чего повышается угроза роста смертности и снижения экономического развития отдельных территорий страны. Кроме того, в связи с увеличением количества международных перевозок и объемов импорта в регионах – участниках Нового шелкового пути наблюдается рост конкурентной нагрузки, возрастают риски банкротства отечественных предприятий. В целях поддержки развития инноваций и малого бизнеса возможен запуск дополнительных программ поддержки и предоставления различных льгот и преференций. Формирование территорий со специальным экономическим режимом (СЭЗ, ОЭЗ), открытие бизнес-инкубаторов, создание индустриальных парков – все это будет способствовать привлечению иностранного капитала в экономику территории, и одновременно создаст условия для развития отечественного бизнеса. Повышение инновационности производства, его технологизация окажут позитивное влияние на качество и уровень жизни местного населения региона, а также сформируют предпосылки для развития социальной инфраструктуры.

Формирование межрегиональных связей путем создания кластерных образований позволит снизить как социальные, так и экономические риски и укрепит национальную интеграцию.

В связи с развитием транспортных коридоров Нового шелкового пути особую актуальность приобретают проблемы экологической направленности. По объемам выбросов в атмосферу автомобильный транспорт сравнялся с промышленными производствами. При этом

показатели экологизации транспортных средств остаются невысокими. По-прежнему большая часть транспортных средств использует в качестве топлива бензин и дизельное топливо. В связи с развитием морских коридоров наблюдается усиление негативного воздействия на морские экосистемы. В частности, развитие судоходства приводит к разрушению донных ареалов якорями и якорными цепями, звуковым загрязнением. Кроме того, наблюдается увеличение выбросов парниковых газов.

В данной связи представляется необходимым создание и реализация региональных программ по снижению вредных выбросов. Внедрение принципов «зеленой» экономики и экологической ответственности не только будет способствовать снижению экорисков, но и позволит привлечь дополнительные инвестиции в экономику региона. Введение системы дополнительных требований к экомониторингу для региональных предприятий позволит сократить негативное влияние на биосистемы, а также повысить инновационность производств за счет внедрения более совершенных технологий.

Заключение

В последние несколько лет отмечается усиление влияния различных нефинансовых рисков и угроз. По оценкам различных международных и отечественных статистических

агентств, около 90% потенциальных инвесторов принимают во внимание влияние различных социальных и экологических факторов при принятии решения об инвестировании. Игнорирование ESG-принципов может привести к полному отказу от инвестирования в экономику региона, росту финансовых потерь в связи с увеличением налоговой нагрузки и штрафными санкциями за сверхнормативные выбросы загрязняющих веществ, увеличение негативного влияния на экологию и т.д. Учет ESG-повестки региональным правительством также во многом влияет на степень восприятия местным населением реализуемой политики. В связи с этим эффективность реализации международной интеграции, которая и является главной целью реализации инициативы Нового шелкового пути, во многом зависит от уровня экологической и социальной ответственности территорий.

Представленная в рамках исследования методика оценки нефинансовых угроз РЭБ является эффективным механизмом, позволяющим осуществлять регулярный полноценный мониторинг состояния региональных экономических систем, а также формирующим возможность своевременной корректировки стратегии и направлений регионального развития с целью наиболее эффективного включения территории в реализацию инициативы Нового шелкового пути.

Список источников

1. Акбердина В.В., Смирнова О.П. Экономическая безопасность региона: оценка и перспективы // Региональная экономика: теория и практика. 2018. Т. 16, № 8. С. 1506–1517.
2. Глазьев С. О стратегии экономического развития России // Вопросы экономики. 2018. № 5. С. 30.
3. Малюхов А.А. Угрозы экономической безопасности региона // Актуальные вопросы налогообложения, налогового администрирования и экономической безопасности. 2018. С. 332–335.
4. Денежкина И.Е., Суздалева Е.А. Система показателей для мониторинга экономической безопасности региона // Эффективное антикризисное управление. 2011. № 3. С. 96–101.
5. Долганова Я.А., Руденко М.Н. Способы оценки показателей экономической безопасности регионов // Вестник Прикамского социального института. 2016. № 2 (74). С. 27–35.
6. Кудрявцев А.В., Бабкин А.В., Литвиненко А.Н. Индикаторы криминализации экономики в системе мониторинга экономической безопасности России // Научно-технические ведомости Санкт-Петербургского государственного политехнического университета. Экономические науки. 2020. Т. 13, № 6. С. 91–100.
7. Кулагина Н.А., Чепикова Е.М., Носкин С.А. Стратегические аспекты управления экономической безопасностью региона в условиях цифровой трансформации // Вестник Алтайской академии экономики и права. 2018. № 8. С. 144–150.

8. Носкин С.А. Методический подход к анализу приоритетности угроз экономической безопасности региона // Известия Санкт-Петербургского государственного экономического университета. 2021. № 2 (128). С. 158–163.

9. Носкин С.А. Обоснование инструментов оценки угроз экономической безопасности территории: продовольственный аспект // Управленческий учет. 2021. № 7-1. С. 254–263.

10. Самойлова Л.К. Классификация угроз социально-экономического характера в целях выявления уровня экономической безопасности региона // Известия ОГАУ. 2013. № 3 (41). С. 181–184.

References

1. Akberdina V.V., Smirnova O.P. Economic security of the region: assessment and prospects // Regional economy: theory and practice. 2018. Vol. 16, No. 8. Pp. 1506–1517.

2. Glazyev S. On the strategy of economic development of Russia // Economic issues. 2018. No. 5. P. 30.

3. Malyukhov A.A. Threats to the economic security of the region // Topical issues of taxation, tax administration and economic security. 2018. Pp. 332–335.

4. Denezhkina I.E., Suzdaleva E.A. System of indicators for monitoring the economic security of the region // Effective anti-crisis management. 2011. No. 3. Pp. 96–101.

5. Dolganova Ya.A., Rudenko M.N. Methods of assessing indicators of economic security of regions // Bulletin of the Prikamsky Social Institute. 2016. No. 2 (74). Pp. 27–35.

6. Kudryavtsev A.V., Babkin A.V., Litvinenko A.N. Indicators of criminalization of the economy in the monitoring system of economic security of Russia // Scientific and Technical Bulletin of St. Petersburg State Polytechnic University. Economic Sciences. 2020. Vol. 13, No. 6. Pp. 91–100.

7. Kulagina N.A., Chepikova E.M., Noskin S.A. Strategic aspects of managing the economic security of the region in the conditions of digital transformation // Bulletin of the Altai Academy of Economics and Law. 2018. No. 8. Pp. 144–150.

8. Noskin S.A. Methodological approach to the analysis of the priority of threats to the economic security of the region // Proceedings of the St. Petersburg State University of Economics. 2021. No. 2 (128). Pp. 158–163.

9. Noskin S.A. Substantiation of tools for assessing threats to economic security of the territory: food aspect // Managerial accounting. 2021. No. 7-1. Pp. 254–263.

10. Samoylova L.K. Classification of socio-economic threats in order to identify the level of economic security of the region // Izvestia OGAU. 2013. No. 3 (41). Pp. 181–184.

Информация об авторе

В.В. Кожухова – преподаватель кафедры факультета среднего профессионального и предпрофессионального образования Самарского государственного экономического университета.

Information about the author

V.V. Kozhukhova – Lecturer of the Department of the Faculty of Secondary Vocational and Pre-Professional Education of Samara State University of Economics.

Статья поступила в редакцию 08.10.2022; одобрена после рецензирования 28.10.2022; принята к публикации 07.03.2023.

The article was submitted 08.10.2022; approved after reviewing 28.10.2022; accepted for publication 07.03.2023.