

## СОЦИАЛЬНЫЕ ИННОВАЦИИ: ЭКОНОМИЧЕСКИЕ АГЕНТЫ И ИХ ИНТЕРЕСЫ\*

© 2017 А.Ю. Веретенникова, Ж.К. Омонов\*\*

С целью анализа социально-экономических отношений и интересов экономических агентов в ходе реализации ими своей социально-инновационной деятельности обоснована трактовка понятия социальных инноваций путем выделения необходимых и достаточных условий правомерности отнесения инноваций к социальным. Систематизированы эффекты от внедрения социальных инноваций по двум критериям: по сферам деятельности и по характеру влияния на общество. Раскрыто возможное проявление каждого из видов эффекта. Определены экономические агенты, вовлеченные в процесс создания социальных инноваций, показаны роли, в которых агенты выступают, и схематично представлены варианты их взаимодействий в ходе реализации социально-инновационных проектов. Описаны основные условия построения эффективных отношений между участниками данного вида деятельности. Разработана логика вовлечения участников в социально-инновационный проект. Показана схема развития сети социально-инновационных проектов, учитывающая особенности взаимодействия в данном виде деятельности, а также трансакционные издержки, возникающие в ходе одного проекта. Теоретическая значимость данного исследования состоит в развитии теории социальных инноваций, а также в возможности использования представленных разработок для выстраивания эффективных сетевых отношений в части реализации и развития социально-инновационных проектов.

**Ключевые слова:** социальные инновации, экономические агенты, социально-инновационный проект, институты, роли.

### **Основные положения:**

- ◆ необходимыми и достаточными элементами социальных инноваций являются ориентация на решение социальных проблем, новая комбинация ресурсов для достижения поставленных целей, социальные средства и ресурсы в достижении поставленных целей, трансформация поведения экономических агентов, участвующих в данном процессе;
- ◆ эффекты от внедрения социальных инноваций целесообразно систематизировать по двум критериям: по сферам деятельности и по характеру влияния на общество;
- ◆ при учете экономических агентов и возникающих между ними социально-экономических отношений необходимо учитывать роли, которые агенты выполняют. В статье представлены варианты взаимодействия экономических агентов, а также описаны их стимулы; показана логика вовлечения участников в социально-инновационный проект; представлена схема развития сети социально-инновационных проектов, учитывающая особенности взаимодействия в данном виде деятельности.

### **Введение**

Высокая скорость трансформации социально-экономических процессов, вызванная как растущими темпами экономического развития, глобализацией и цифровизацией экономики, так и нестабильными внешнеэкономическими отношениями, оказывает непосредственное

влияние на качество жизни общества. В современных условиях обостряется ряд социальных проблем, требующих новых способов решения, являющихся более “эффективными, устойчивыми и справедливыми, чем существующие”<sup>1</sup>. Такие решения Г. Прескилл и Т. Беер обозначают как “социальные инновации”.

\* Статья подготовлена при поддержке Российского фонда фундаментальных исследований, проект № 17-32-01163-ОГОН “Дизайн институтов социальных инноваций как инструмент активизации гражданских инициатив”.

\*\* Веретенникова Анна Юрьевна, кандидат экономических наук, научный сотрудник Центра экономической теории Института экономики Уральского отделения Российской академии наук, доцент. E-mail: va\_uies@mail.ru; Омонов Жоомарт Кубанычбекович, аспирант, младший научный сотрудник. E-mail: jomaomon@gmail.com. - Уральский федеральный университет им. Первого Президента России Б.Н. Ельцина, г. Екатеринбург.

Развитие социально-экономических систем носит волнообразный, или циклический, характер<sup>2</sup>, что, по своей сути, описывает две грани одного явления. Преодоление кризиса связано с технологической, экономической, а также с социальной трансформацией. Социальная трансформация при этом находит отражение в изменении формальных и неформальных институтов, действующих на той или иной территории. Данные изменения могут носить, согласно В.Л. Тамбовцеву, как спонтанный, так и преднамеренный характер. Однако и в том и в другом случае трансформации являются ответом на текущие, а также предстоящие изменения в действующих экономических и социальных процессах<sup>3</sup>.

Благодаря высоким темпам и возможностям научно-технологического развития, свойственным второй половине XX - началу XXI в., внимание исследователей в большей степени было сконцентрировано на технологических и технических инновациях. Социальным инновациям при этом не уделялось достаточно внимания. Кроме того, цикл социальных инноваций, предполагающий изменение поведения участников взаимодействий, трансформацию норм, правил, привычек поведения, является длительным процессом. Однако Ф. Филлипс, призывая к исследованию социальных изменений, обратил внимание научного сообщества на то, что в действительности социальные изменения обогнали скорость технологических инноваций<sup>4</sup>. П. Друкер отмечал: хотя в течение XX в. социальные изменения и происходили медленнее технологических, роль науки и техники в трансформации социально-экономических систем была переоценена<sup>5</sup>.

Термин «социальная инновация» применяется в различных областях знаний, в частности в теории государственного регулирования<sup>6</sup>, регионального развития<sup>7</sup>, менеджменте<sup>8</sup>, социальной психологии<sup>9</sup>, социальном предпринимательстве<sup>10</sup> и др. Предпосылки и императивы были сформированы теорией социальных изменений, теорией инноваций, теорией общественного сектора, а также теорией предпринимательства. При этом единой парадигмы в части исследования социальных инноваций выработано не было, существующие исследования носят преимущественно фрагментарный характер.

Социальные инновации, ориентированные на решение социальных проблем, а также приводящие к трансформации поведения экономических агентов, тесно связаны с институциональными изменениями. С одной стороны, такие инновации непосредственно приводят к институциональным изменениям, а с другой стороны, сами эти изменения, трансформация институтов являются, в своей сущности, социальной инновацией.

Таким образом, все вышесказанное предопределило выбор темы данного исследования, целью которого является анализ взаимодействия ключевых экономических агентов, участвующих в процессе формирования социальных инноваций, а также анализ интересов, определяющих данные взаимодействия. Для достижения цели данного исследования была обоснована трактовка понятия «социальные инновации», охарактеризованы возможные участники процесса социальных инноваций, определены роли участников, раскрыты эффекты, возникающие в ходе реализации социальных инноваций, показаны возможные варианты взаимодействия экономических агентов в рамках данного вида деятельности, обозначена роль развития сетевых отношений для эффективной реализации социально-инновационных проектов.

### ***Эволюция и теоретическое осмысление социальных инноваций***

В последние десятилетия социальные инновации привлекают внимание как научных сообществ, рассматривающих особенности и закономерности формирования и развития новшеств, так и государственных и муниципальных органов власти, бизнеса и простых граждан. В части научной проработанности этого вопроса следует отметить междисциплинарный характер данного явления. Отдельные аспекты социальных инноваций рассмотрены в социологии как в одной из форм изучения социальных изменений<sup>11</sup>, в социальной психологии как в способе трансформации поведения человека, в экономике как в отдельной отрасли науки, в социально-инновационной деятельности как в направлении социально-экономического развития<sup>12</sup>, в юридических науках как в области совершенствования правовой базы, в политологии как в инструменте воздействия на общество, в менеджменте как

в совокупности организационно-управленческих нововведений<sup>13</sup> и др. В рамках данного исследования мы концентрируем свое внимание преимущественно на экономических аспектах данного явления.

Эволюция феномена “социальная инновация” насчитывает множество столетий. Несмотря на то, что начало теоретического осмысления данного термина принято датировать 60-ми гг. XX в. и связывать с П. Друкером<sup>14</sup>, М. Янгом, сам феномен социальных инноваций имеет многостолетнюю историю. Становление государств и построение различных видов отношений в обществе в той или иной мере меняют существующие взаимодействия между участниками, что приводит к изменению их поведения и к социальным преобразованиям. В частности, процесс формирования и развития цивилизаций пронизан множеством социальных инноваций: смена одних моделей поведения другими, введение избирательного права, законов, организация денежной системы и многое другое - все это является примерами социальных инноваций<sup>15</sup>. Также к историческим примерам социальных инноваций относят развитие профсоюзов, организацию производственных кооперативов, введение домов трудолюбия в Российской империи и т.д.<sup>16</sup> В зарубежной литературе и практике социальные инновации принято связывать с именем Нобелевского лауреата М. Юнуса, основателя Грамин-банка, внедрившего систему микрокредитования на территории Бангладеш, затем распространившуюся на территории других стран<sup>17</sup>.

Обзор научной литературы показал, что данный термин зачастую используется как синоним организационных изменений, или инноваций, на уровне предприятия<sup>18</sup>; в частности, изменение организации трудовых отношений рассматривается как социальная инновация. В настоящее время данный термин охватывает проекты в благотворительности, социальном предпринимательстве, отдельные программы государственного развития и т.д. Широта использования данного термина, с одной стороны, свидетельствует о многогранности данного явления, а с другой стороны, создает определенные трудности в его однозначной трактовке, что стало причиной более детального рассмотрения этого термина с теоретических позиций.

Сам термин “инновация” (нововведение) был распространен благодаря работам Й. Шумпетера<sup>19</sup> в первой половине XX в. При этом нововведение Й. Шумпетером рассматривалось как новая комбинация ресурсов, средств производства и предполагало развитие предпринимательской деятельности. Понятие “социальные инновации” появилось вследствие систематизации инноваций по области применения<sup>20</sup>.

Поскольку внедрение социальных инноваций тесно связано с изменением поведения экономических агентов и других участников общественного взаимодействия, вполне обосновано и целесообразно для анализа данной области знаний использовать инструментарий институциональной и поведенческой экономики. Кроме того, социальные инновации в отдельных случаях могут использоваться как синоним институциональных изменений.

Проведенный анализ научной литературы показал, что необходимыми и достаточными элементами социальных инноваций являются:

- ♦ ориентация на решение социальных проблем;
- ♦ новая комбинация ресурсов для достижения поставленных целей<sup>21</sup>;
- ♦ социальные средства и ресурсы в достижении поставленных целей;
- ♦ трансформация поведения экономических агентов, участвующих в данном процессе<sup>22</sup>.

Данная логика схематично представлена на рис. 1.

Ориентация фигуры свидетельствует о сужении объекта исследования. Другими словами, новшество приводит к созданию инноваций только в том случае, если оно соответствует описанным выше условиям, а результатом внедрения инновации является трансформация поведения экономических агентов, позволяющих решить либо являющихся следствием решения общественных проблем.

В рамках данного исследования предлагается трактовать социальные инновации как новые комбинации ресурсов, меняющие институциональный контекст и/или стимулирующие эффективное решение общественных проблем.



Рис. 1. Схематичное представление трактовки социальных инноваций

### Методы

Для достижения поставленной цели исследования была разработана следующая процедура анализа.

Во-первых, были определены и систематизированы виды эффектов от реализации социальных инноваций. Необходимость данной систематизации обусловлена противоречием, вызванным некоммерческим характером целей внедрения социальных инноваций, с одной стороны, и необходимостью поиска ресурсов для реализации полного инновационного цикла, с другой стороны.

Во-вторых, с целью более полного раскрытия социально-экономических отношений, возникающих между экономическими агентами, участвующими в процессе разработки и внедрения социальных инноваций, были рассмотрены непосредственно участники, вовлеченные в данный процесс, а также выполняемые ими роли. Такой подход обусловлен тем, что, с одной стороны, процесс разработки и внедрения социальных инноваций реализуется как часть общественного воспроизводства и предполагает рассмотрение процессов производства, обмена, распределения и потребления; с другой стороны, разработка социальной инновации, как правило, представлена как проектная деятельность. В данном контексте целесообразно рассматривать именно роли, которые выполняют экономические агенты.

В-третьих, был предложен и обоснован способ измерения социальных инноваций по количеству вовлеченных участников и смежных социально-инновационных проектов.

Применение представленной процедуры исследования расширяет понимание социально-инновационной деятельности и позволя-

ет приблизиться к разработке системы механизмов, позволяющих эффективно внедрять социальные инновации.

В ходе проведения исследования были использованы методы теоретического анализа, метод систематизации, структуризации, графической визуализации и др. Информационной базой исследования выступили как высокоцитируемые научные работы, представленные в российском индексе научного цитирования, в индексируемых международных базах данных Scopus, Web of Science, так и отчеты о социальных инновациях, реализуемых в отечественной и международной практике.

### Результаты

Полученные в ходе исследования результаты согласно представленной процедуре были разбиты на три параграфа, соответствующие каждому из этапов.

#### 1. Виды эффектов от реализации социальных инноваций

Прежде всего, необходимо уточнить, что является эффектом внедрения социальных инноваций. С одной стороны, "социальность" инновации кроется непосредственно в ее социальном эффекте, с другой стороны, "социальность" заключается в трансформации поведения индивидов в ходе внедрения и потребления результатов социально-инновационной деятельности. Из авторского подхода к определению социальной инновации следует, что эффект состоит в решении общественных проблем, а также в трансформации поведения экономических агентов. Следует отметить, что второй пункт является неотъемлемым условием внедрения социальных инноваций, однако

именно он при слабой проработанности интересов экономических агентов социального проекта может привести к отрицательным результатам внедрения. Примером негативного эффекта от внедрения социальных инноваций является применение ресурсов, обеспечивающих решение социальной проблемы в личных целях, приносящих ущерб обществу.

Общий эффект от внедрения социальных инноваций, по своей сути, является составным и сочетает различные виды эффектов. Это связано с тем, что возникает конфликт интересов не только участников проекта, но и интересов ролей, которые выполняет тот или иной экономический агент. Например, социальный предприниматель, ориентированный на решение общественной проблемы и не имеющий дополнительных источников финансирования, вынужден либо привлекать дополнительные источники, либо разрабатывать правила и нормы, меняющие процедуру потребления результатов социально-инновационной деятельности и позволяющие получать дополнительный доход.

В рамках данного исследования выделим два критерия получаемого эффекта. Первый критерий - это сфера деятельности. Социальные инновации могут приносить экономический, социальный (а также экологический), политический эффект. Второй критерий - это характер влияния на общество, согласно которому эффект от внедрения социальных инноваций делится на положительный и отрицательный.

Примеры реализации данных эффектов представлены в табл. 1, где в столбцах отра-

жен эффект по сферам деятельности, а в строках - по характеру влияния на общество.

Причинами возникновения отрицательного эффекта являются неучет интересов всех заинтересованных лиц и система формальных и неформальных институтов, определяющих поведение экономических агентов. Дисбаланс экономического, политического и социального эффектов, вызванный оппортунистическим поведением участников данного процесса, может стать причиной недостатка и утраты ресурсов в ходе реализации социальных инноваций.

Таким образом, крайне важным и актуальным вопросом является рассмотрение отношений, возникающих в ходе создания и внедрения социальных инноваций.

## **2. Экономические отношения, возникающие в ходе разработки и внедрения социальных инноваций**

Для раскрытия экономических отношений, возникающих в социально-инновационной деятельности, были рассмотрены экономические агенты, вовлеченные в процесс разработки и внедрения социальных инноваций. Здесь были выделены государственные и муниципальные органы управления в рамках реализации функции социального обеспечения населения. Другим инициатором являются крупные промышленные предприятия, холдинги, внедряющие социальные инновации в части социальной ответственности бизнеса. Следующий возможный экономический агент - это некоммерческие организации, как поддерживаемые государством, так и обществен-

Таблица 1

**Эффекты от внедрения социальных инноваций**

<b>По сферам деятельности</b>	<b>Социальный или экологический эффект</b>	<b>Экономический эффект</b>	<b>Политический эффект</b>
<b>По характеру влияния на общество</b>			
Положительный	Решение общественной проблемы	Социально-ориентированные проекты, приносящие прибыль	Реализация социальных проектов в рамках политической пропаганды
Отрицательный	Оппортунистическое поведение участников взаимодействия; временное решение социальной проблемы для последующей экономической или политической выгоды	Неэффективное использование ресурсов при отсутствии социальных результатов либо их временном характере	Развитие коррупции

ные. Четвертым экономическим агентом социальных инноваций является население (или отдельные группы граждан). Разнообразие интересов и функций, которые выполняют экономические агенты, определяет и разнообразие возникающих механизмов их взаимодействия.

С учетом опоры на теорию проектного управления были определены основные роли, возникающие при разработке и внедрении социальных инноваций: заказчик, инициатор, разработчик, инвестор, потребитель, контроллер. Следует внести уточнения в части того, кто является инвестором социально-инновационного проекта. В данном контексте под инвестором понимается субъект, предоставляющий ресурсы для реализации той или иной идеи. Однако инвестор, в классическом его понимании, предполагает получение экономической выгоды. При создании социальных инноваций гарантии получения экономической прибыли зачастую отсутствуют, однако инвестор при поддержке того или иного проекта удовлетворяет свои культурные, нравственные, коммуникационные и другие типы потребностей. Данная логика обосновывает правомерность обозначения данного субъекта как инвестора проекта.

Рассмотрим стимулы и интересы экономических агентов, определяющие их поведение в ходе создания социальных инноваций. Следует отметить, что создание социальных инноваций зачастую противоречит рациональному поведению индивида. Кроме того, данный процесс предполагает сочетание как коммерческой, так и социальной выгоды<sup>23</sup>. Таким образом, для анализа социально-экономических отношений между экономическими агентами по поводу формирования социальных инноваций следует учитывать систему правил и норм, а также привычки, обычаи, традиции, определяющие поведение социальных новаторов. Отсюда следует особая значимость применения институционального подхода при анализе процесса формирования социальных инноваций<sup>24</sup>.

Задача государства состоит в обеспечении необходимого уровня благосостояния населения. Решение общественных проблем определяется социально-экономической политикой государства. В данном контексте социальные инновации выступают заказчи-

ком и производителем социальных инноваций. Задача государства состоит в разработке нормативных моделей и правил поведения экономических агентов для решения общественной проблемы. При этом, как отмечает В.Л. Тамбовцев, принятие предпосылки оппортунистического поведения политических и экономических агентов может привести к отклонению фактических результатов от декларированных, что может стать результатом как непреднамеренных ошибок, так и преднамеренных действий государственных служащих<sup>25</sup>.

Ряд исследований при раскрытии сущности социальных инноваций говорят о наличии и общественных, и экономических выгод в ходе реализации социально-инновационного проекта<sup>26</sup>. Степень достижения данных целей определяется непосредственно интересами экономических агентов, уровнем доступа к ресурсам, а также механизмами их получения, совокупностью и качеством институтов.

Крупные промышленные предприятия, реализуя социальные инновации и инновации в социальной сфере как элемент реализации корпоративной социальной политики<sup>27</sup>, а также в рамках социальной ответственности бизнеса, также преследуют и социальные, и экономические цели. В отдельных случаях цели могут носить экологический и политический характер. Социальная привлекательность компании является одним из условий привлечения квалифицированных специалистов, способом повышения вовлеченности персонала организации, а также фактором, мотивирующим к повышению качества работы и производительности труда.

Интересы отдельных индивидов также могут быть как социальными, так и экономическими. От преобладания тех или иных зависит форма организации проекта. Участие населения может быть оформлено как социальное или инновационное предпринимательство, волонтерство, потребительский кооператив, общественная некоммерческая организация.

В табл. 2 представлены роли, стимулы и задачи различных экономических агентов в ходе развития социально-инновационной деятельности.

Таблица 2

Стимулы и задачи экономических агентов в ходе создания социальных инноваций

Тип экономического агента	Роли экономического агента	Стимулы экономического агента	Задачи экономического агента
Федеральные органы/структуры и муниципальные	Заказчик Инвестор Контроллер	Высокое качество жизни способствует повышению стабильности экономической системы	1. Решение общественных проблем 2. Обеспечение населения необходимым набором общественных благ 3. Разработка программ поддержки социальных новаторов
	Заказчик Разработчик Инвестор Контроллер	Повышение качества жизни в конкретном регионе / муниципальном образовании	1. Решение общественных проблем на конкретной территории 2. Исполнение бюджета 3. Обеспечение населения необходимым набором общественных благ в конкретном регионе / муниципальном образовании 4. Исполнение указов, распоряжений региональных и федеральных органов по поводу обеспечения населения общественными благами
Социально-ответственные предприятия	Инициатор Разработчик Инвестор Контроллер	Повышение конкурентоспособности как работодателя Повышение вовлеченности персонала и производительности труда Активизация творческого потенциала сотрудника	1. Разработка социальной политики и внедрение социальных программ 2. Решение проблем социального характера отдельных работников 3. Решение общественных проблем на конкретной территории
Некоммерческие организации и коммерческие фонды	Инициатор Инвестор Разработчик	Потребность в помощи нуждающимся, обусловленная системой внутренних ценностей	1. Привлечение инвесторов, волонтеров 2. Решение общественной проблемы новым способом 3. Распространение решения общественной проблемы 4. Привлечение общественности к решению данного вопроса
Социальное предпринимательство	Инициатор Инвестор Разработчик Контроллер	Потребность в помощи нуждающимся, обусловленная системой внутренних ценностей Получение прибыли Реализация творческого потенциала	1. Решение общественной проблемы новым способом 2. Получение дохода
Отдельные граждане, инициативные группы граждан	Заказчик Инициатор Инвестор Разработчик	Потребность в помощи нуждающимся, обусловленная системой внутренних ценностей Решение проблем, устранение провала рынка и государства, с которыми столкнулись	1. Решение общественной проблемы новым способом 2. Привлечение общественности к решению данной проблемы 3. Формирование и развитие гражданских инициатив

На рис. 2 представлены возможные варианты взаимодействия участников проекта в ходе реализации социального-инновационного проекта.

На рис. 2 стрелками показано взаимодействие между экономическими агентами.

### 3. К вопросу об измерении социальных инноваций

Вопрос оценки эффективности инновационных проектов является не новым. При этом преимущественно он сводится к анализу экономической эффективности. Оценка со-

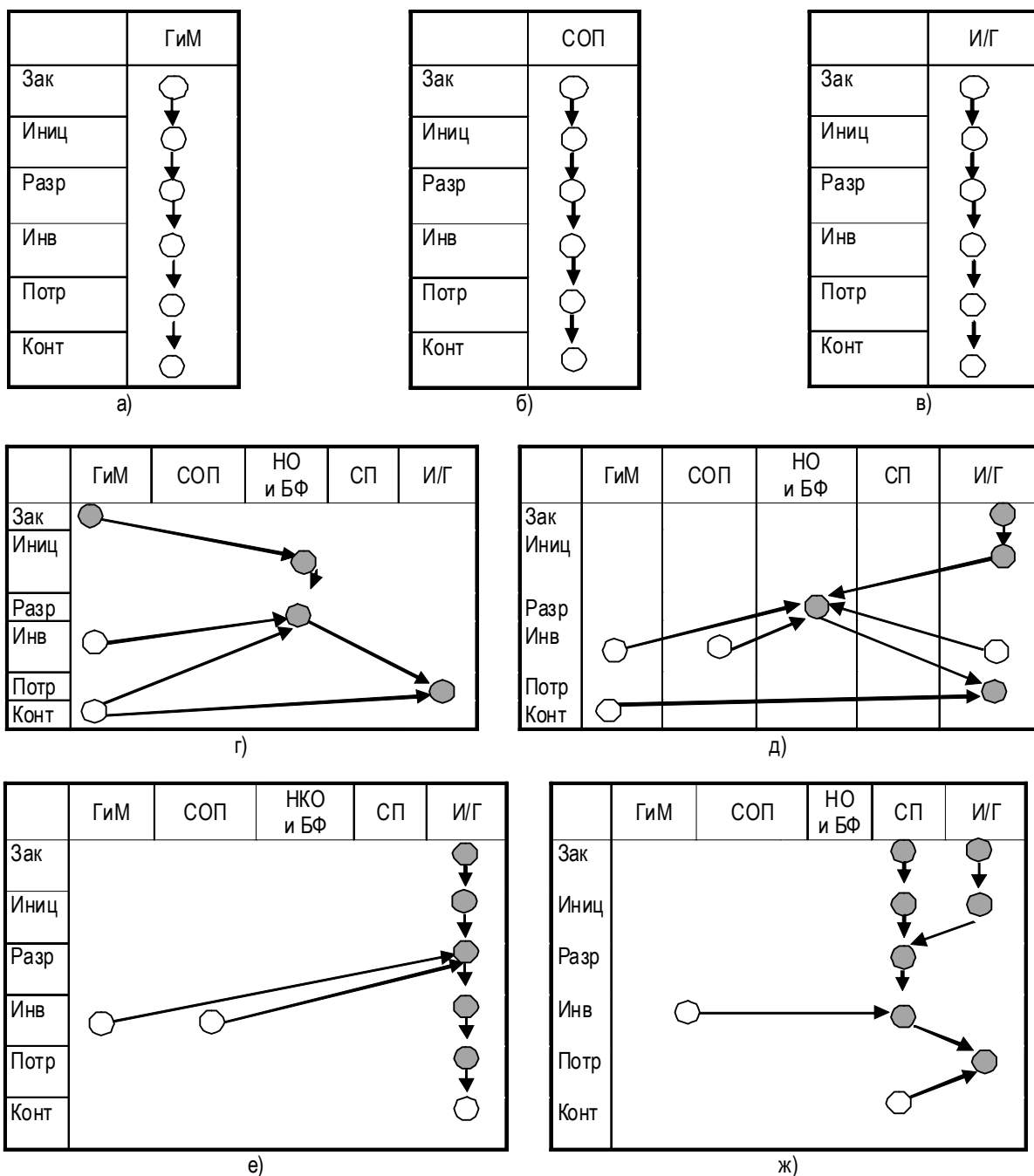

Зак - заказчик, Иниц - инициатор, Разр - разработчик, Инв - инвестор, Потр - потребитель, Конт - контроллер, ГиМ - государственные и муниципальные органы, СОП - социально-ответственные предприятия, НКО и БФ - некоммерческие организации и благотворительные фонды, СП - социальное предпринимательство, И/Г - индивиды, граждане, население

Рис. 2. Варианты взаимодействия экономических агентов с учетом их ролей в ходе разработки и внедрения социальных инноваций



циальной рентабельности носит более дискуссионный характер. Е.Л. Шекова рассматривает в своей работе коэффициент социальной рентабельности как отношение социального эффекта и затрат<sup>28</sup>. Вопрос остается в том, каким образом можно измерить социальный эффект. Самый простой способ - путем оценки степени достижения поставленных социальных целей. Другой способ - путем оценки возможной экономии от реализации социального проекта.

Социальный эффект целесообразно также разделять на прямой и косвенный. Если прямой эффект измеряется в степени достижения поставленной цели или в выполнении определенных показателей, то косвенный социальный эффект возможен в том случае, если внедренный социально-инновационный проект трансформировал поведение отдельной категории граждан таким образом, что социальная инновация начала влиять и на смежные группы индивидов. Здесь может быть проведена параллель с теорией маркетинга в части продвижения того или иного продукта или услуги. Данная логика вполне обоснована, так как речь идет о влиянии на поведение индивидов и отдельных групп индивидов. Параллель также может быть про-

ведена с эффектом масштаба. При трансформации поведения отдельной группы потребителей затраты на трансформацию поведения одного индивида снижаются. Результатом трансформации поведения может стать увеличение участников проекта. Однако рост транзакционных издержек приведет к выделению отдельных проектов или групп из существующей структуры<sup>29</sup>. При этом остаются центр, обладающий доступом к ресурсам, и более гибкие в части генерации идей "периферийные проекты", реализующие свою социальную идею. Задача центра и выделенных групп - организовать такую систему отношений и договоренностей, которая позволит максимизировать различные типы эффектов. Это возможно вследствие ориентации на совместные общественные выгоды.

Описанная логика представлена на рис. 3.

Обратная связь на рис. 3 от заштрихованного круга свидетельствует о том, что потребитель социальной инновации вовлекается непосредственно в развитие новых социально-инновационных проектов. Таким образом, формируется так называемая сеть, эффективное функционирование которой требует как внутренних проработанных правил и норм взаимодействия между участниками

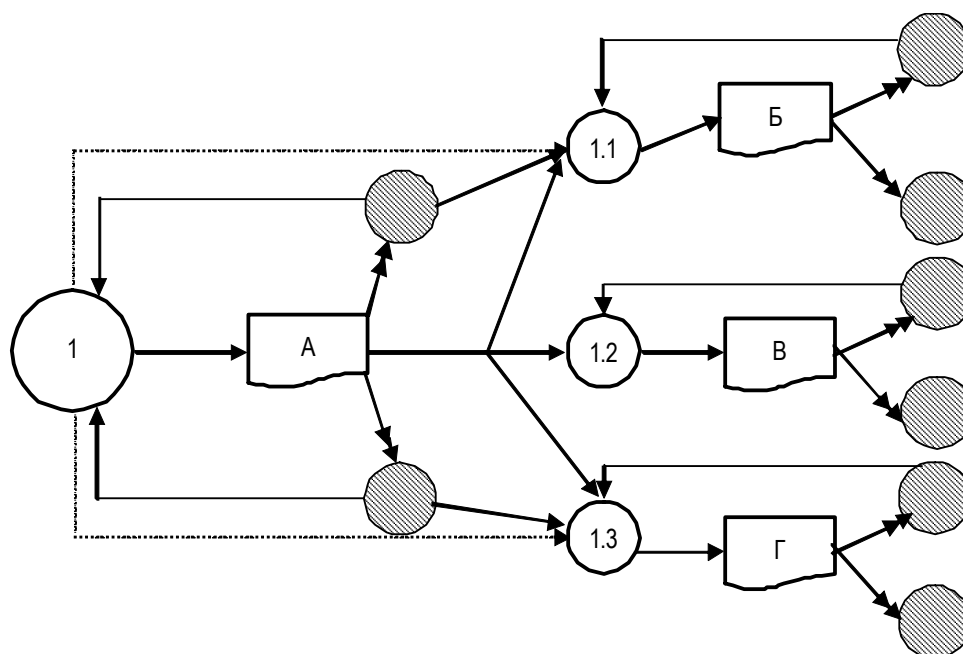

1 - первичная организация и Центр в дальнейшем;  
 1.1, 1.2, 1.3 - выделившиеся социальные проекты;  
 А, Б, В, Г - результат внедрения социальной инновации.  
 Заштрихованные круги - потребители социальных инноваций

Рис. 3. Схема привлечения участников в социально-инновационную деятельность

проекта, так и поддерживающей институциональной среды. Представленная логика свидетельствует, что показателем измерения социальных инноваций может стать количество вовлеченных в данный проект участников.

### Обсуждение

При обсуждении полученных результатов особого внимания требует рис. 2, демонстрирующий взаимодействие между экономическими агентами по поводу разработки и внедрения социальных инноваций. Если все роли реализуются одним экономическим агентом, то данный процесс предполагает разработку внутренней документации, внутренней системы правил и норм, процедур, которые позволят обеспечить эффективность социально-инновационного проекта.

Однако многообразии участников реализации социальных инноваций, а также ориентация данного вида проектов, прежде всего, на решение общественных проблем предполагают разработку системы правил и норм взаимодействия экономических агентов на различных уровнях хозяйствования (федеральный, региональный, муниципальный и т.д.). Из анализа рис. 2 следует, что особое внимание следует уделять: развитию отношений между разработчиком социальных инноваций и государственными, а также муниципальными органами управления как заказчиком социальных инноваций; развитию механизмов поддержки, инвестирования и финансирования проектов; своевременному выявлению социальной проблемы как отдельной территории, так и конкретной категории граждан.

В настоящее время на государственном, региональном и муниципальном уровнях проводятся отдельные мероприятия в данном направлении. Однако этот процесс требует трансформации не только формальных, но и неформальных институтов, усиления гражданской позиции населения. Кроме того, данное взаимодействие предполагает высокий уровень доверия, а также добросовестное поведение всех участников взаимодействия.

В отечественной практике также наблюдается рост интереса к развитию социально-инновационной деятельности. Одним из проектов является Всероссийский конкурс социальных инноваций, проводимый с 2012 г.

Согласно анализу конкурсной документации можно сделать вывод, что за последние 2 года был расширен перечень целей данного проекта. Если до 2016 г. акцент делался на привлечении внимания гражданского общества к проблемам граждан старшего возраста, то с 2016 г. - на развитии гражданского общества и привлечении граждан к решению социальных проблем в целом<sup>30</sup>.

При поддержке Министерства экономического развития РФ в 2017 г. запущена Федеральная акселерационная программа для социальных предпринимателей "Социальные инновации", ориентированная на поддержку проектов по разработке и внедрению новых социальных технологий. На государственном уровне ведется реестр социально-ориентированных некоммерческих организаций, осуществляется их поддержка.

Построение эффективных отношений в части создания социально-инновационных проектов, учитывающих интересы и стимулы всех участников проектов, предполагает выполнение следующие условия:

- 1) высокий уровень доверия между экономическими агентами;
- 2) добросовестное поведение участников социально-инновационного проекта;
- 3) эффективная система правил и норм, институциональная среда, обеспечивающая построение взаимодействий между экономическими агентами;
- 4) гибкая система контрактов, учитывающая интересы экономических агентов, а также результаты внедрения инновационного проекта.

В части реализации последнего пункта основой может выступить система контрактов, предложенная и развитая в исследованиях Нобелевского лауреата 2014 г. Ж.Ж. Тироля. Проектирование механизмов эффективной реализации социально-инновационных проектов является задачей будущих исследований авторов.

### Заключение

В данном исследовании с целью анализа социально-экономических отношений и интересов экономических агентов в ходе реализации ими своей социально-инновационной деятельности получены следующие результаты.

Во-первых, обоснована трактовка понятия “социальная инновация” путем выделения необходимых и достаточных условий правомерности относить инновацию к социальной.

Во-вторых, систематизированы эффекты от внедрения социальных инноваций по двум критериям: по сферам деятельности и по характеру влияния на общество; представлено возможное проявление каждого из видов эффекта.

В-третьих, определены экономические агенты, вовлеченные в процесс создания социальных инноваций, показаны роли, в которых агенты выступают, и схематично представлены варианты их взаимодействий, в которые они вступают в ходе реализации социально-инновационных проектов. Определены основные условия построения эффективных отношений между участниками этого вида деятельности.

В-четвертых, разработана логика вовлечения участников в социально-инновационный проект. Показана схема развития сети социально-инновационных проектов, учитывающая особенности взаимодействия в данном виде деятельности.

Теоретическая значимость настоящего исследования состоит в развитии теории социальных инноваций, а также в возможности использования представленных наработок для выстраивания эффективных сетевых отношений в части реализации и развития социально-инновационных проектов.

<sup>1</sup> Preskill H., Beer T. Evaluating social innovations. Washington : Network Impact and Center for Evaluation Innovation, 2012.

<sup>2</sup> Кондратьев Н.Д., Яковец Ю.В., Абалкин Л.И. Большие циклы конъюнктуры и теория предвидения. Москва : Экономика, 2002.

<sup>3</sup> Тамбовцев В.Л. Теоретические вопросы институционального проектирования // Вопросы экономики. 1997. № 3.

<sup>4</sup> Phillips F. The state of technological and social change: Impressions // Technol. Forecast. Soc. Chang. 2011. № 78.

<sup>5</sup> См.: Cajasanta G. Social innovation: Moving the field forward. A conceptual framework // Technological Forecasting and Social Change, 2014. Vol. 82; Laszlo E. Technology and social change: an approach from nonequilibrium systems theory // Technol. Forecast. Soc. Chang. 1986. № 29.

<sup>6</sup> См.: Klein J.-L., Tremblay D.-G., Bussières D.R. Social economy-based local initiatives and social innovation: a Montreal case study // International Journal of Technology Management. 2010. № 51; Neumeier S. Why do social innovations in rural development matter and should they be considered more seriously in rural development research? - Proposal for a stronger focus on social innovations in rural development research // Rural Development Research. 2012. № 52.

<sup>7</sup> Towards alternative model(s) of local innovation / F. Moulaert [et al.] // Urban Stud. 2005. № 42.

<sup>8</sup> Drucker P.F. Social innovation-management's new dimension // Long Range Plan. 1987. № 20.

<sup>9</sup> Clements M.D.J., Sense A.J. Socially shaping supply chain integration through learning // International Journal of Technology Management. 2010. № 51.

<sup>10</sup> Short J.C., Moss T.W., Lumpkin G.T. Research in social entrepreneurship: past contributions and future opportunities // Strategic Entrepreneurship Journal. 2009. № 3.

<sup>11</sup> См.: Weber M. The Theory of Social and Economic Organization. London : Free Press, 1947; Zapf W. The role of innovations in modernization theory // International Review of Sociology. 1991. № 2 (3).

<sup>12</sup> Social Innovation: What it is, Why it Matters, How it can be Accelerated / G. Mulgan [et al.]. 2007.

<sup>13</sup> Карлинская Е.В. Внедрение управленческих и социальных инноваций на российских предприятиях, как путь преодоления кризиса. URL: <http://www.rpm-consult.ru/article18>.

<sup>14</sup> Drucker P. Ibid.

<sup>15</sup> Cajasanta G. Social innovation: Moving the field forward. A conceptual framework // Technological Forecasting and Social Change. Vol. 82. 2014. Feb. URL: <https://doi.org/10.1016/j.techfore.2013.05.008>.

<sup>16</sup> Попов Е.В., Веретенникова А.Ю., Козинская К.М. Эволюция социального предпринимательства в мировом пространстве // Вестник УрФУ. Серия “Экономика и управление”. 2017. Т. 16, № 3.

<sup>17</sup> Yunus M., Jolis A. Banker to the Poor: Micro-lending and the Battle Against World Poverty. Sydney : Read How You Want, 2008.

<sup>18</sup> Mumford M.D., Moertl P. Cases of Social Innovation: Lessons From Two Innovations in the 20th Century // Creativity Research Journal. 2003. Vol. 15, № 2&3.

<sup>19</sup> Шумпетер Й.А. Теория экономического развития. Москва : Прогресс, 1982.

<sup>20</sup> Пригожин А.И. Нововведения: стимулы и препятствия : (Социал. пробл. инноватики). Москва : Политиздат, 1989.

<sup>21</sup> Шумпетер Й.А. Указ. соч.

<sup>22</sup> *Heiscale R.* Social innovations: structural and power perspectives // *Social Innovations, Institutional Change and Economic Performance* / Ed. by T.J. Händlin. UK, USA : Edward Elgar Publishing, 2007.

<sup>23</sup> *Young D.R., Lacy J.D.* Defining the Universe of Social Enterprise: Competing Metaphors // *Voluntas*. 2014. № 25 (5).

<sup>24</sup> *Попов Е.В., Веретенникова А.Ю., Омонов Ж.К.* Институциональный механизм формирования социальных инноваций // *Экономические и социальные перемены: факты, тенденции, прогноз*. 2016. № 5.

<sup>25</sup> *Тамбовцев В.Л.* Теории государственного регулирования экономики : учеб. пособие. Москва : Проспект, 2016.

<sup>26</sup> *Young D.R., Lacy J.D.* Op. cit.

<sup>27</sup> *Васильцова Л.И., Александрова Н.А.* Трансформация системы социальной защиты работников в экономике России // *Дискуссия*. 2013. № 7.

<sup>28</sup> *Шекова Е.Л.* Оценка инвестиционных проектов некоммерческой организации // *Финансовый менеджмент*. 2002. № 6. URL: <http://www.finman.ru/articles/2002/6/646.html>.

<sup>29</sup> *Коуз Р.* Фирма, рынок и право : пер. с англ. Москва : Новое изд-во, 2007.

<sup>30</sup> Всероссийский конкурс социальных проектов и программ “Социальные инновации 2016-2017 гг.” URL: <http://pokoleniedobra.ru/konkurs-2016/polozhenie-o-vserossiiskom-konkurse-sotcialnykh-proektov-i-programm-sotcialnyeh-innovacii-2016-2017-gg>.

*Поступила в редакцию 20.07.2017 г.*